



La nueva E-POS BC-J8900 está equipada con tecnología de punta, con doble bandeja para conteo continuo y una impresora térmica integrada para imprimir el detalle de cada operación, es la solución inteligente para comercios que manejan efectivo a diario y no pueden darse el lujo de cometer errores.

E-POS Modelo BC-J8900



Impresora térmica integrada

A diferencia de las contadoras tradicionales, esta máquina tiene múltiples formas de clasificar billetes, detecta falsificaciones con tecnología avanzada y agiliza el conteo con doble bandeja, evitando interrupciones y retrabajos.

- Doble bandeja para un conteo ininterrumpido de billetes.
- Impresora térmica incorporada que permite imprimir el detalle de cada operación realizada.
- Alarma automática ante billetes sospechosos.
- Detección avanzada de billetes falsos (UV, MG, IR, CIS).
- Múltiples funciones de clasificación.
- Reducción de errores en cierre de caja.
- Evita pérdidas por billetes mezclados o inválidos.

CLASIFICADORA Y DISCRIMINADORA E-POS BC-J8900

Su función de discriminación es clave para optimizar el trabajo contable y garantizar un control preciso de caja. Esta tecnología permite identificar automáticamente cada billete por su denominación, registrando el detalle exacto de cada operación realizada.

Con esta función, sabés cuántos billetes ingresaron, de qué denominaciones y cuál fue el total contado, sin necesidad de procesos manuales ni cálculos adicionales.

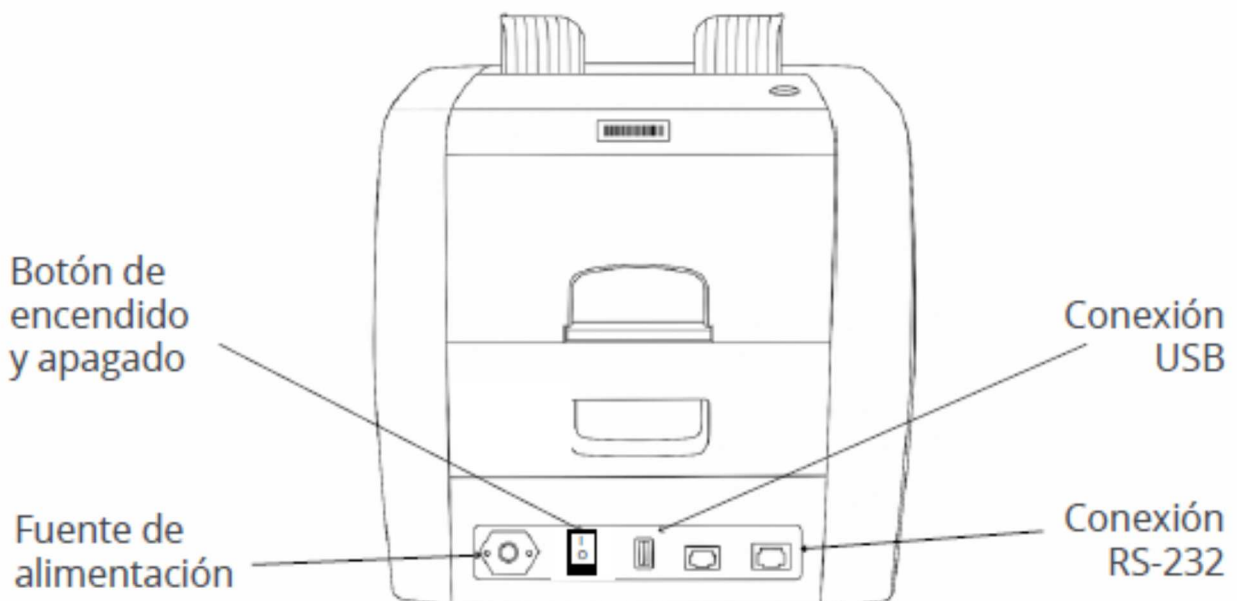
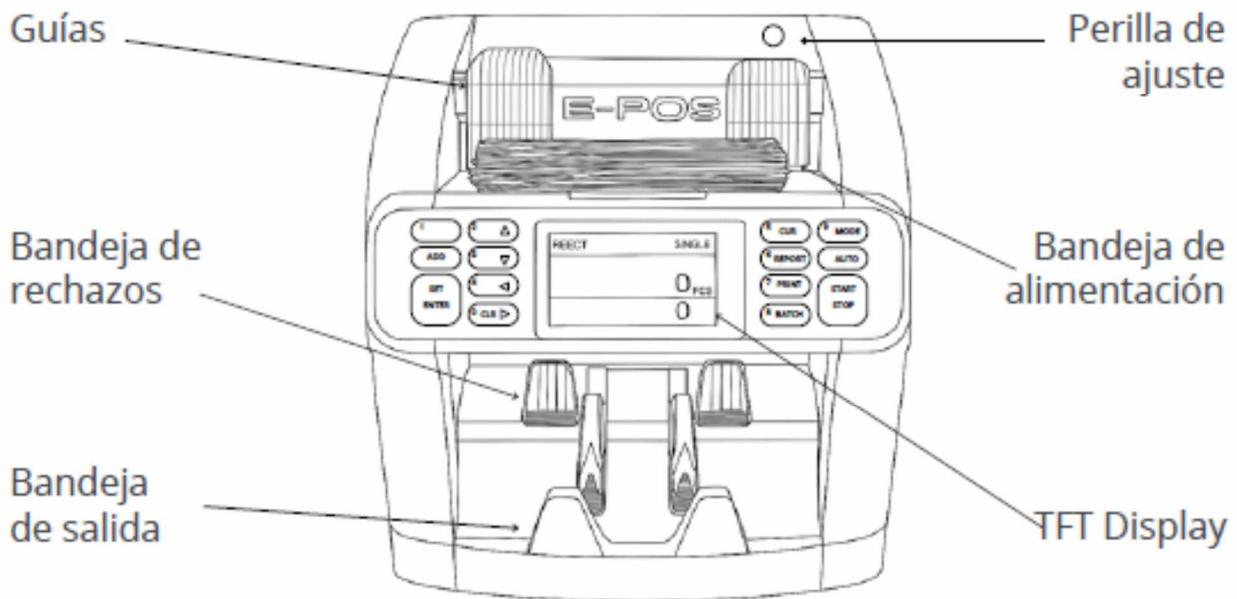

CARACTERÍSTICAS GENERALES

Marca	E-POS
Modelo	BC-J8900
Tipo de producto	Clasificadora, discriminadora y contadora de billetes
Bandejas	2 bandejas (bandeja de salida principal + bandeja de rechazo)
Cap. de bandeja de entrada	Hasta 500 billetes
Cap. de bandeja desalida principal	Hasta 200 billetes
Cap. de bandeja de bandeja de rechazo	Hasta 100 billetes
Modo de conteo	Valor mixto, denominación simple, clasificación por cara y orientación.
Velocidad de conteo	800 / 1,000 / 1,200 billetes por minuto (ajustable)
Tecnología de detección	UV- MG- IR- CIS
Funciones principales	Clasificación por denominación, por orientación (anverso y reverso), por calidad (estado del billete: sucio, roto, etc.). Detección y rechazo de billetes falsos o sospechosos. Clasificación por divisa.
Divisas admitidas	Multidivisa, incluye USD, EUR, Pesos argentinos. (El resto de las divisas se pueden configurar por software).
Pantalla	LCD a color de 4.3" táctil
Teclado	Teclas físicas + pantalla táctil
Medidas de los billetes a contar	Largo:110~190mm Ancho:50~85mm Espesor:0.075~0.15mm
Consumo	60 W
Fuente de alimentación	DC 24V, 2,5A
Dimensiones	285*281*313mm
Peso	9.6 kg
Conectividad	USB, RS-232.



Código de Barras - RFID - Punto de Venta - Captura de Datos - Banda Magnética

Tels: 54 - 11 - 4978-2367 15-4444-0808 15-4413-0002
 nexocomunicaciones.com.ar info@nexocomunicaciones.com.ar
 Buenos Aires - Argentina